

Put 150 g of fat type EP0

Mounting the o-ring=
mount the lid (16) spaced 1 mm from the crankcase (1)
push o-ring into the seat, now tighten the lid

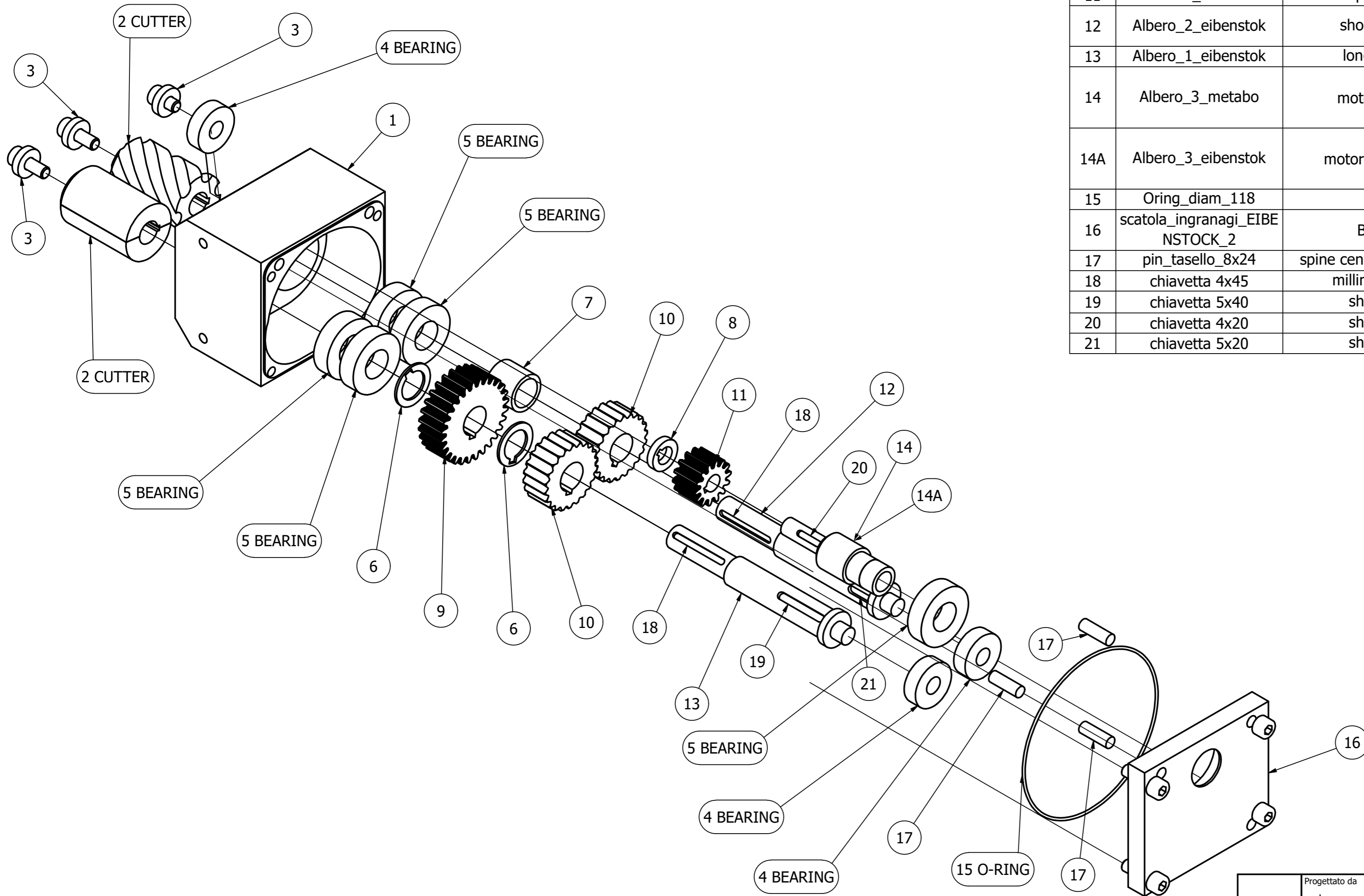

part.n	code	Description	descrizione	note
1	scatola_ingranagi_EIBE NSTOCK_1	gear box	scatola ingranagi	
2	Frese_F_	cutters	frese	n 2
3	puligrieglie_9	washers sp 5	rondelle sp 5	n 3
4	D32X12SP10	32x12 bearings	cuscinetti 32x12	n 3
5	D42X20SP12	42x20 bearings	cuscinetti 42x20	n 5
6	Boccola_4	shaped washers sp1.5	rondelle sagomate sp1.5	n2
7	Boccola_1	tube	tubo	
8	puligrieglie_6	sp5 shaped washer	rondella sagomata sp5	
9	M2_Z28	pinion z28	pignone z28	
10	M2_Z22	pinion z22	pignone z22	n2
11	M2_Z14	pinion z14	pignone z14	
12	Albero_2_eibenstok	short key shaft	albero frese chiavetta corta	
13	Albero_1_eibenstok	long key shaft	albero frese chiavetta lunga	
14	Albero_3_metabo	motor shaft BDE	albero motore BDE	SEE SERIAL NUMBER / VEDI MATRICOLA
14A	Albero_3_eibenstok	motor shaft BOS 16	albero motore BOS 16	SEE SERIAL NUMBER / VEDI MATRICOLA
15	Oring_diam_118	Oring	Oring	
16	scatola_ingranagi_EIBE NSTOCK_2	Box cover	Coperchio scatola	
17	pin_tasello_8x24	spine centraggio coperchio	spine centraggio coperchio	n3
18	chiavetta 4x45	milling cutter key	chiavetta per frese	n2
19	chiavetta 5x40	shaft key 13	chiavetta albero 13	
20	chiavetta 4x20	shaft key 14	chiavetta albero 14	
21	chiavetta 5x20	shaft key 12	chiavetta albero 12	

Drawing 3 of 4

aggiornato 24/11/2022
updated 24/11/2022

Progettato da cad	Cliente	Commessa	Data 24/08/2022	Finitura	Peso N/A	Foglio 1/1
Codice Inventor gruppo_frese_H15_METABO-1_ESPLOSO		Codice gestionale				